

Harmony™

MANUAL DE INSTALACIÓN Y OPERACIÓN

PN 56573

EXHIBIDOR SECO DE PANADERÍA DE 33" DE PROFUNDIDAD

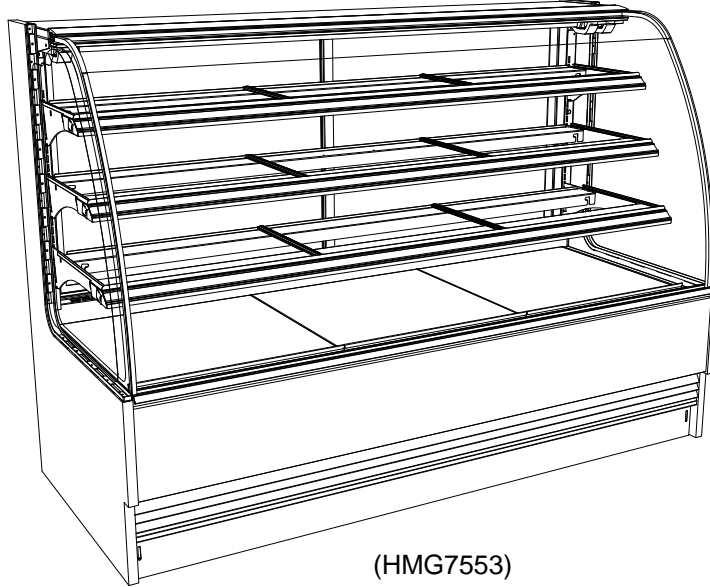

(HMG7553)

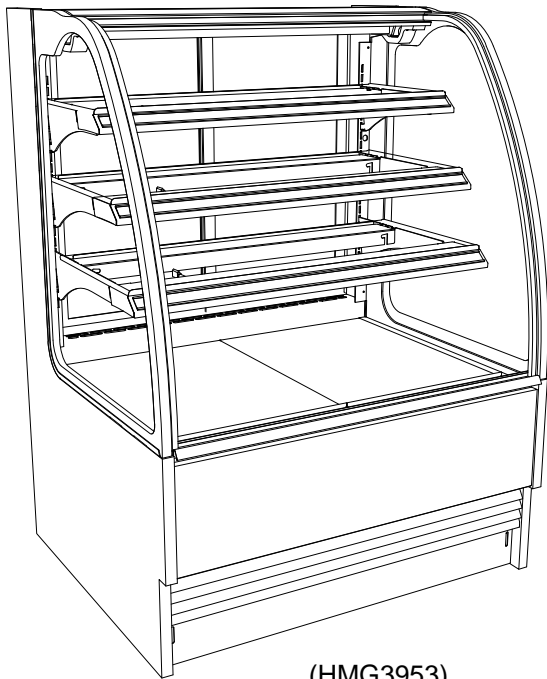

(HMG3953)

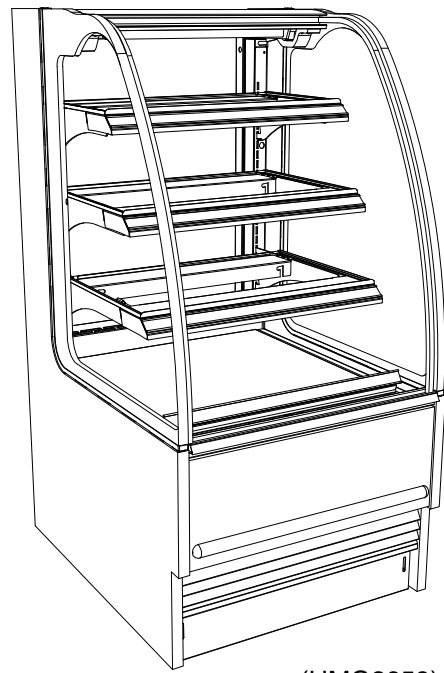

(HMG2653)

Modelo HMG2653 - 26 3/4" L* x 32" D x 53" H** / Modelo HMG3953 - 38 3/4" L* x 32" D x 53" H**
Modelo HMG5153 - 50 3/4" L* x 32" D x 53" H** / Modelo HMG6353 - 63 3/4" L* x 32" D x 53" H**
Modelo HMG7553 - 75 1/8" L* x 32" D x 53" H**

**Incluye Paneles Laterales de 1" / **Incluye Niveladores a 1 5/8" debajo de la Estructura*

 **Structural**
Concepts

888 E. Porter Road · Muskegon, MI 49441 USA · Teléfono: 231.798.8888 Fax: 231.798.4960 www.structuralconcepts.com

CONTENIDO

DESCRIPCIÓN Y ADVERTENCIAS.....	3
INSTALACIÓN	4-6
PREPARACIÓN Y OPERACIÓN	7-8
PRINCIPIOS DE MANTENIMIENTO.....	9
ETIQUETA SERIAL Y UBICACIÓN DE INFORMACIÓN.....	10
DIAGNOSTICO DE FALLAS.....	11
PROGRAMACIÓN DE LIMPIEZA.....	12
GARANTÍA	13
SERVICIO TÉCNICO - AGENTE SERVICIA MAESTRO	14

DESCRIPCIÓN

- Estas vitrinas deben ser instaladas y operadas de acuerdo al Manual de Instalación y Operación para cumplir con una operación óptima.
- Estas unidad esta diseñada para exhibir productos en condiciones ambientales de la tienda donde temperatura y humedad son mantenido a un máximo de 75° F and 55% de humedad relativa..

ADVERTENCIA

Peligrosas
Eléctrica



ADVERTENCIA

Riesgo de Shock eléctrico
Desconecte Corriente eléctrica antes de Servicio.

CUIDADO

CUIDADO

Lámparas han sido tratadas para resistir roturas y deben ser reemplazadas solo con modelos similares.

INSTALACIÓN

Instalación

Nota: Unidades mostradas puedan no representar exactamente su unidad a instalarse

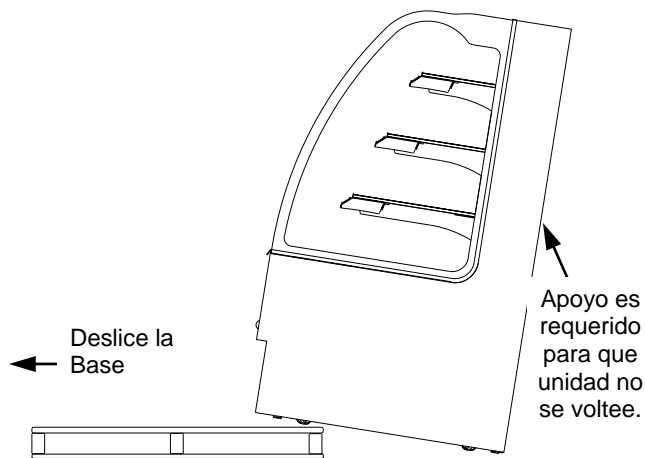

1. Remueva Unidad de la Base

Cuidado: Vitrina siempre debe ser apoyada o centro de gravedad causara que la unidad se voltee. Deslice la unidad de la base y voltee ligeramente hacia atrás.

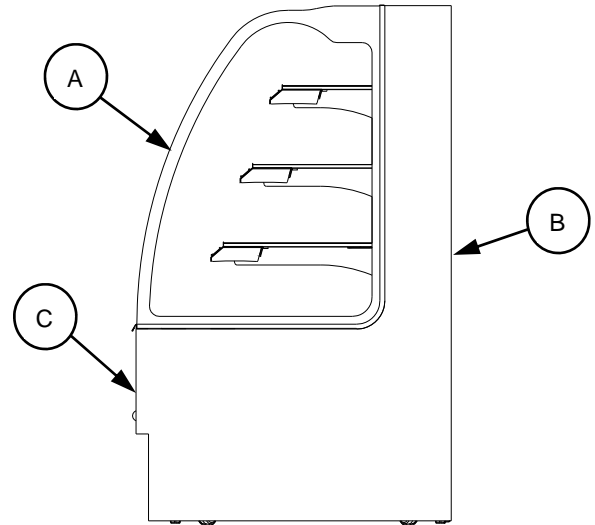

2. Ubique y Nivele Unidades

Posicione Unidades. Alineé múltiples unidades con cuidado, considerando aéreas A, B, and C.

3. Entornillando Unidades Juntas

- ⇒ Entornille unidades juntas en los agujeros mostrados a la derecha.
- ⇒ Agujeros están localizados en 5 puntos.

- **NOTA:** Use tornillo de 1/4-20 X .75 en el agujero #1 SOLAMENTE.
- Use tornillos de 1/4-20 x 2.25" para ubicaciones 2 al 5
- Remueva las repisas para acensar los agujeros de tornillos de puntos 3 al 5.

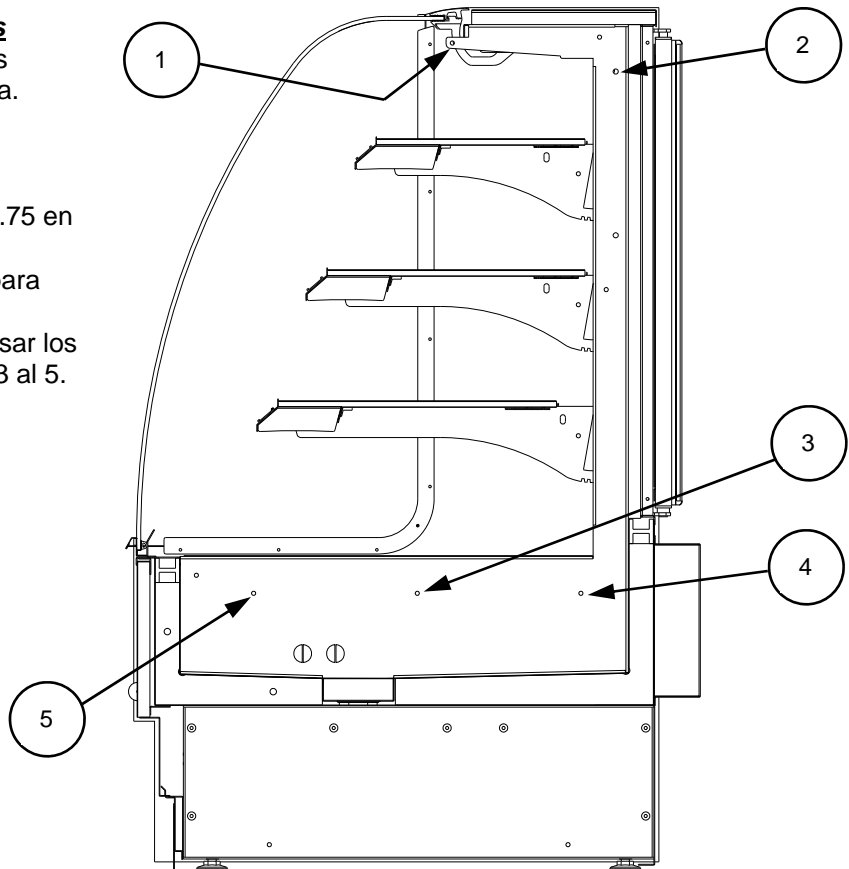

4. Ubique & Alinee Vitrinas a lo largo de las otras Vitrinas

- Antes de regular los niveladores, asegúrese que la unidad este en la ubicación deseada y alineada con las otras unidad (es).
- Esto puede requerir reubicar el exhibidor que se esta instalando o las unidades ya instaladas.

5. Regule los Niveladores

- Después que el exhibidor se encuentre en la posición deseada, nivélelo para que este perpendicular al suelo. (vea ilustración a la derecha).
- Pueda que se requiera remover el dobléz de atrás y adelante para acensar los niveladores.
- Utilice una llave para regular los niveladores.
- Dependiendo del peso de la unidad, una barra pueda ser requerida para hacer esto.
- No use la barra en el dobléz pues lo puede deformar.
- Tampoco use barra en los paneles laterales pues pueden arañarse.
- Use Barra SOLAMENTE en la estructura de la Base para evitar dañar a la unidad.
- Ver ilustraciones de la Derecha.

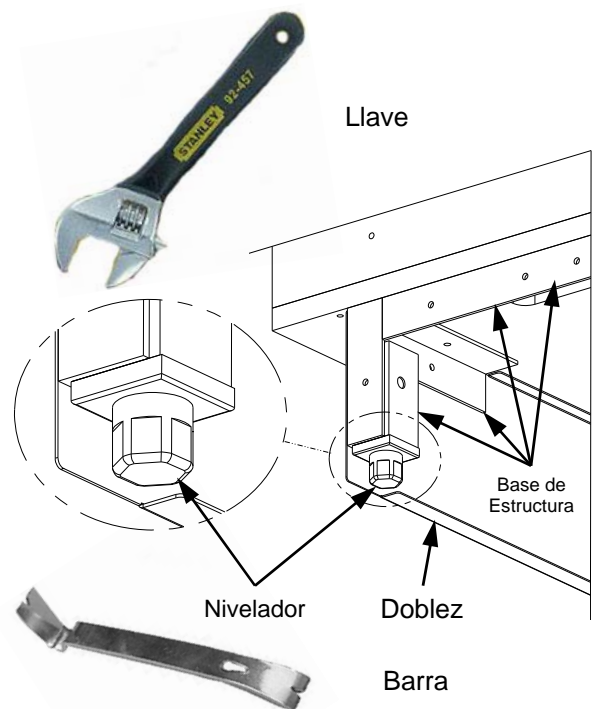

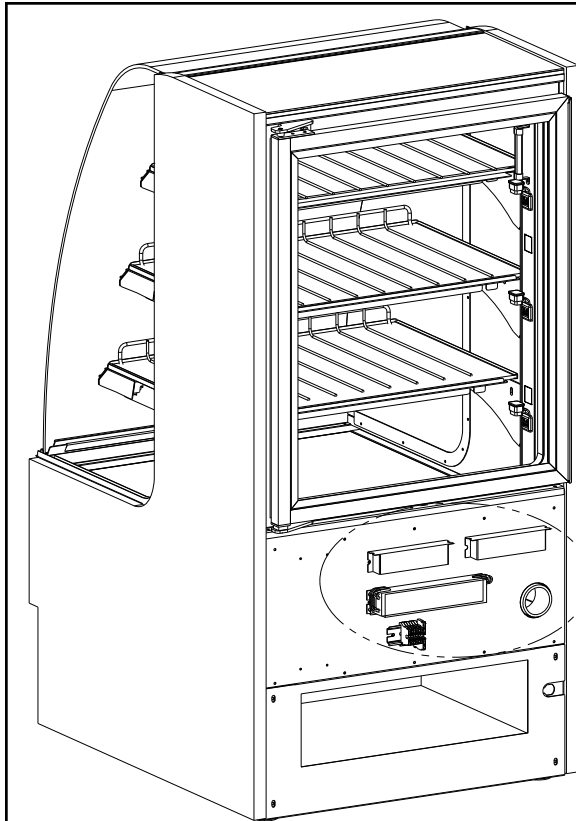

6. Cableado en el Campo (Mayoría de Unidades)

Cableado de Campo / caja de empalmes eléctricos ubicado en la parte posterior. Ver ilustración a la Izquierda y Abajo. (mostrado sin la tapa de la caja eléctrica para propósitos de demostración).

- Terminales Monofásicos son proporcionados..
- Opcional: Cable Eléctrico para conexión directa al Enchufe.

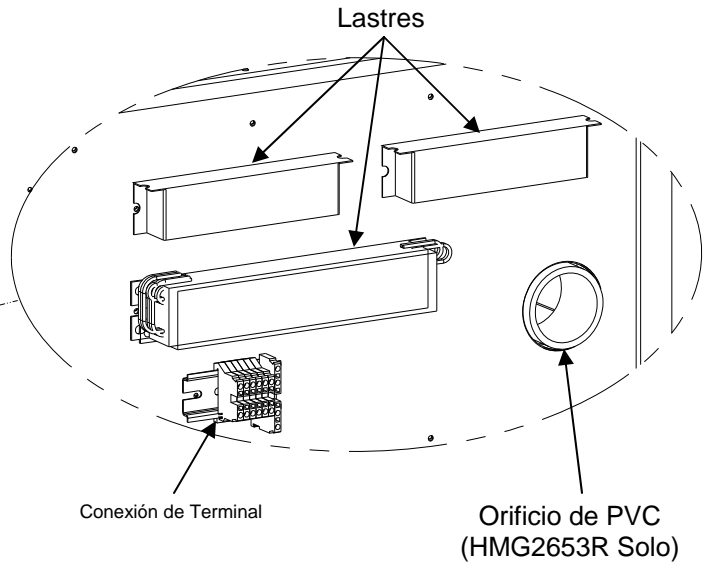

7. Conexiones de Cableado de Campo (HMG7553)

Cableado de Campo / caja de empalmes eléctricos ubicado en la parte posterior

- Ver ilustración de abajo
- Terminales Monofásicos son proporcionados..
- Opcional: Cable Eléctrico para conexión

Cableado de Campo / caja de empalmes eléctrico

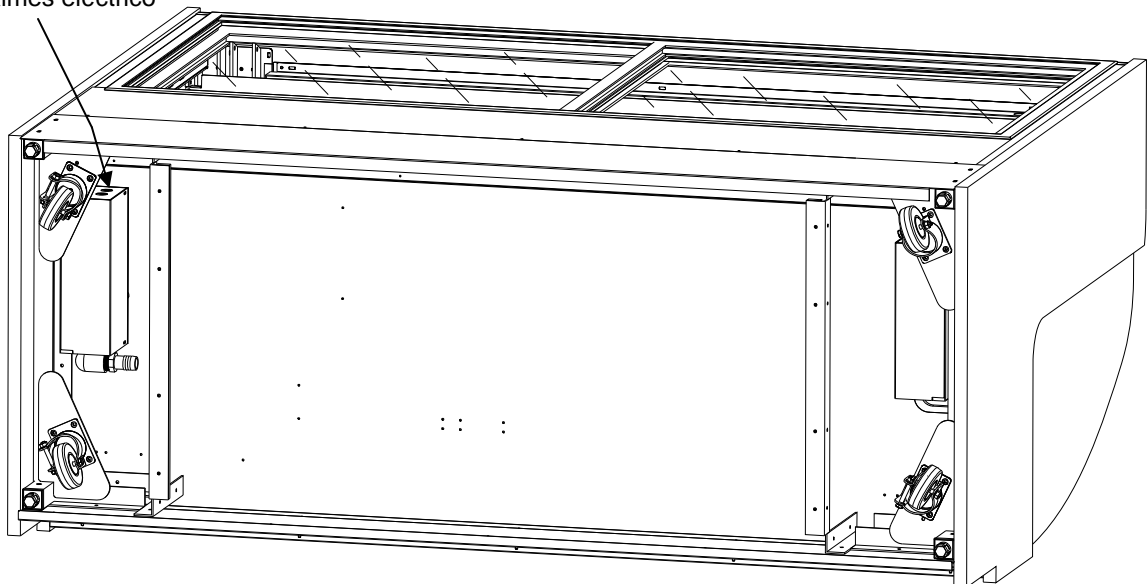

Preparación de Exhibidor

- Cuando corriente es suministrada, encienda luces. El interruptor de luces esta ubicado en la parte interna de la unidad en la parte superior derecha, por detrás de la vitrina. Ver ilustración abajo y derecha.
- Todas las luces deben encenderse al mismo tiempo. La primera vez que se enciendan puede tomar un momento mas hasta que caliente los focos. Luz opaca y pestaño es normal en focos nuevos.
- Luces son cableadas en serie de tal manera que estas deben estar conectadas o bloqueadas para que todas funcionen.

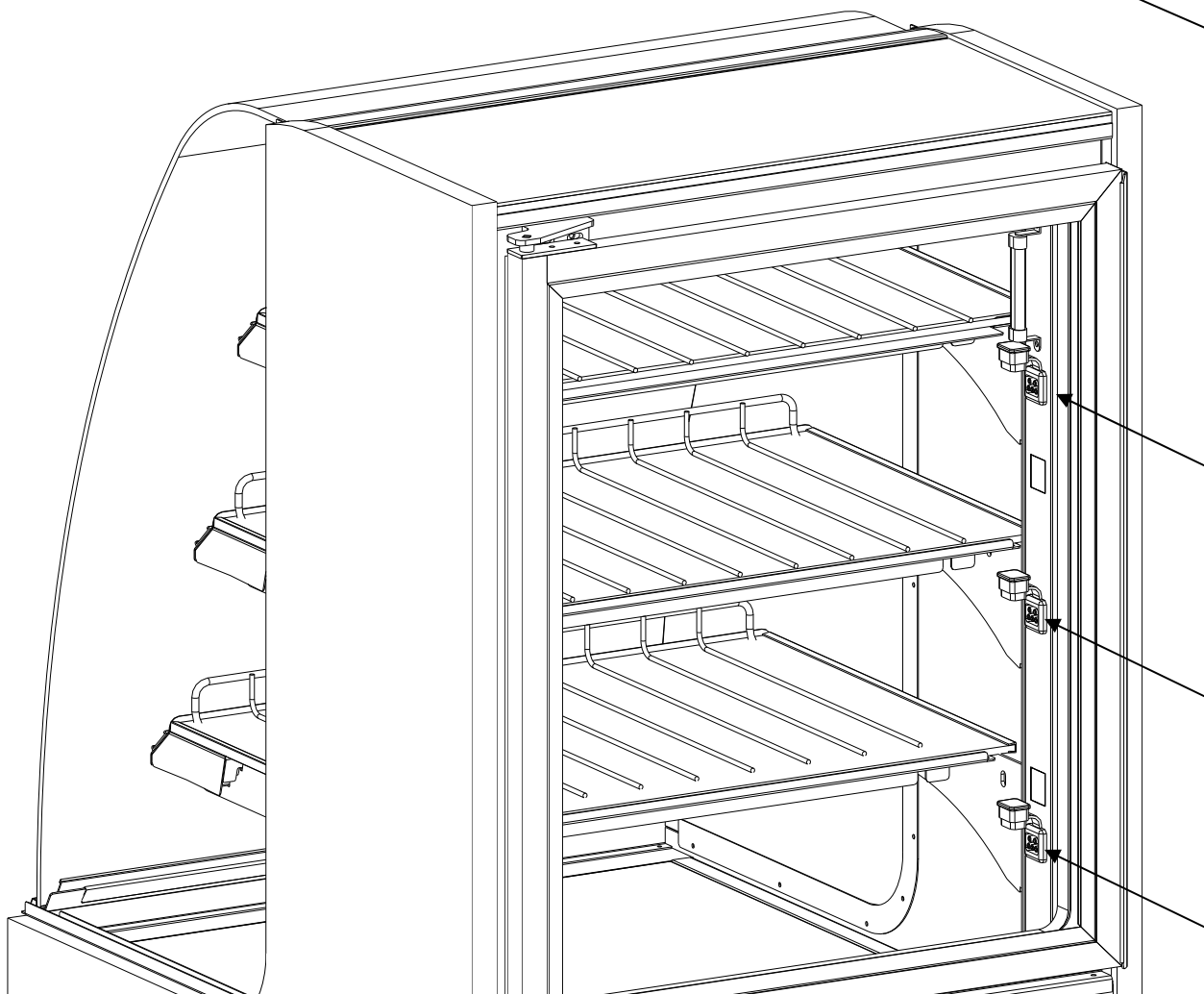
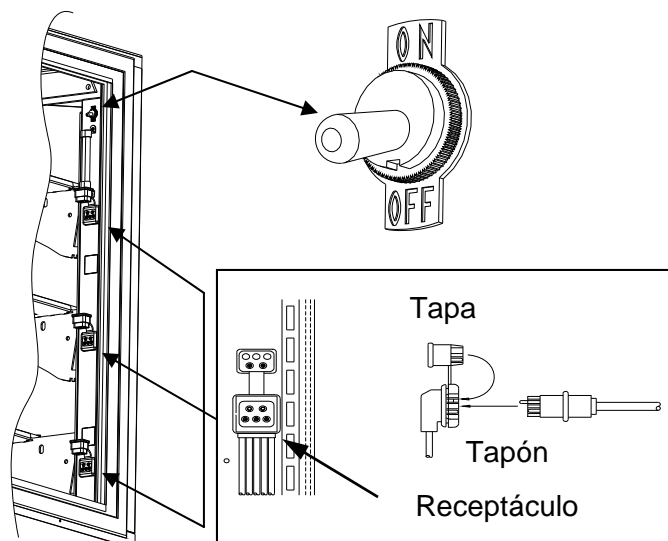

Levante el Vidrio Curvo

- Para levantar el vidrio curvo, tome el mango de extrusión en la base inferior de la puerta y alce.
- **Cuidado:** Con mucho cuidado regrese el vidrio a su posición inicial.
- Ver ilustración de Abajo

Retire la Puertas Posteriores (**Nota:** Puertas Giratorias Opcionales en HMG2653R Solo)

- Ver ilustración de Abajo
- Mueva las puertas posteriores hacia el centro de la unidad
- Levante individualmente cada puerta hacia la parte superior de la vitrina y pivotee hacia afuera.
- **Cuidado:** Cuidadosamente descanse la puerta en la parte inferior para evitar arañados, raspados o roturas.

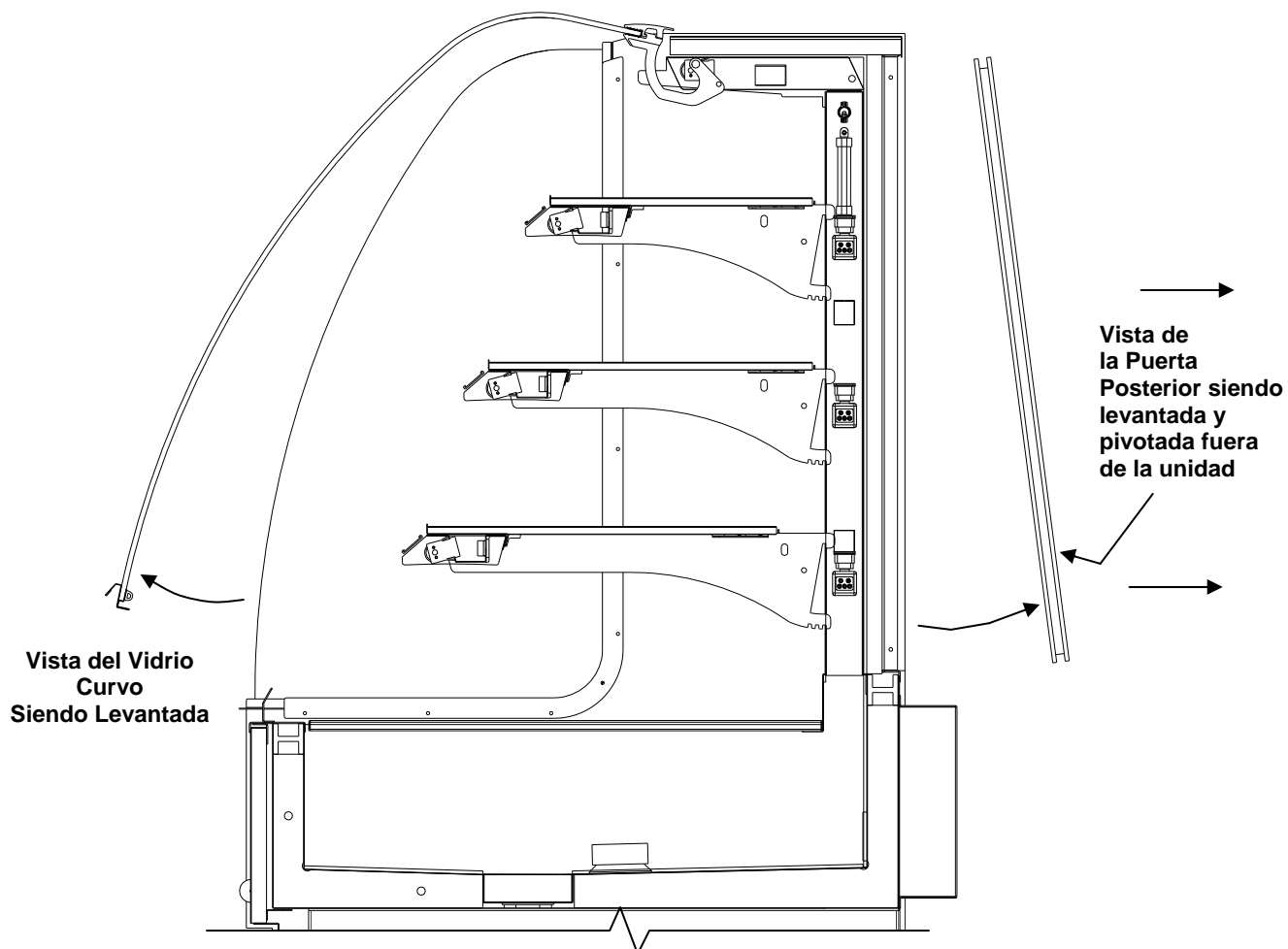

Retiro del Ensamblado de Repisa

- Remueva la repisa de Vidrio
- Para unidades con luz, desenchufe el cable de luz.
- Levante repisa de luz directamente hacia arriba para separar de los soportes.
- Retire el soporte de repisa posterior.
- Retire soportes. Puede ser posible de remover el soporte de nylon. Un par de alicates serán necesario para realizar esto.

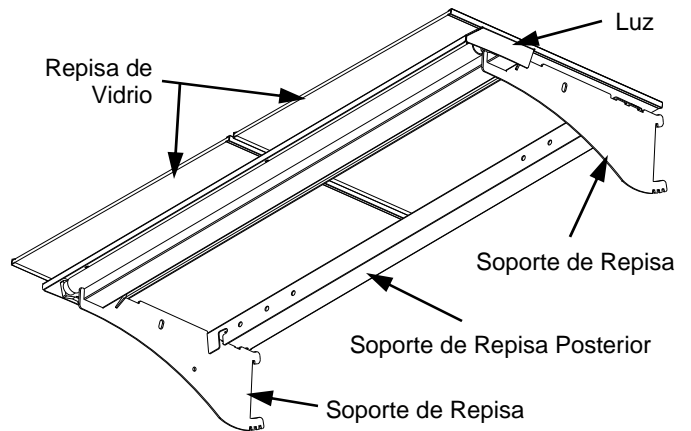

Luz

Mover la Lámpara

- Rote lámpara (1/4-vuelta) a cualquier dirección para desconectar de los contactos (arriba/abajo) de los enchufes.
- Remueva el foco aplicando presión por la parte de atrás y retirando los contactos faltantes de sus bases.

Instalación de lámpara:

- Alinee los contactos con las conexiones
- Inserte los contactos rotando el foco 1/4 de vuelta para asegurarlo (arriba/abajo) en sus bases.
- Rote el contacto faltante del foco (1/4 vuelta) en la bases de contactos. .
- Ver ilustración de abajo.



Ilustración de Arriba muestra Luz. Para retirar la lámpara, sencillamente rote el foco en dirección a las agujas del reloj y hacia afuera. Para reemplazar ubique los contactos en sus bases y rote los otros contactos en sus bases.

Ubicación de Etiqueta de Serial & Certificaciones / Información Técnica & Servicio

- Etiquetas están ubicadas cerca al acceso eléctrico de su unidad.
- Etiquetas contienen información eléctrica, de temperatura e información de refrigeración como también certificaciones y estándares.
- Para información adicional sobre el DEPARTAMENTO TECNICO de Structural Concepts, dirijase a los datos ubicados mas adelante de este manual.
- Abajo muestras de etiquetas de unidades refrigeradas y no refrigeradas.

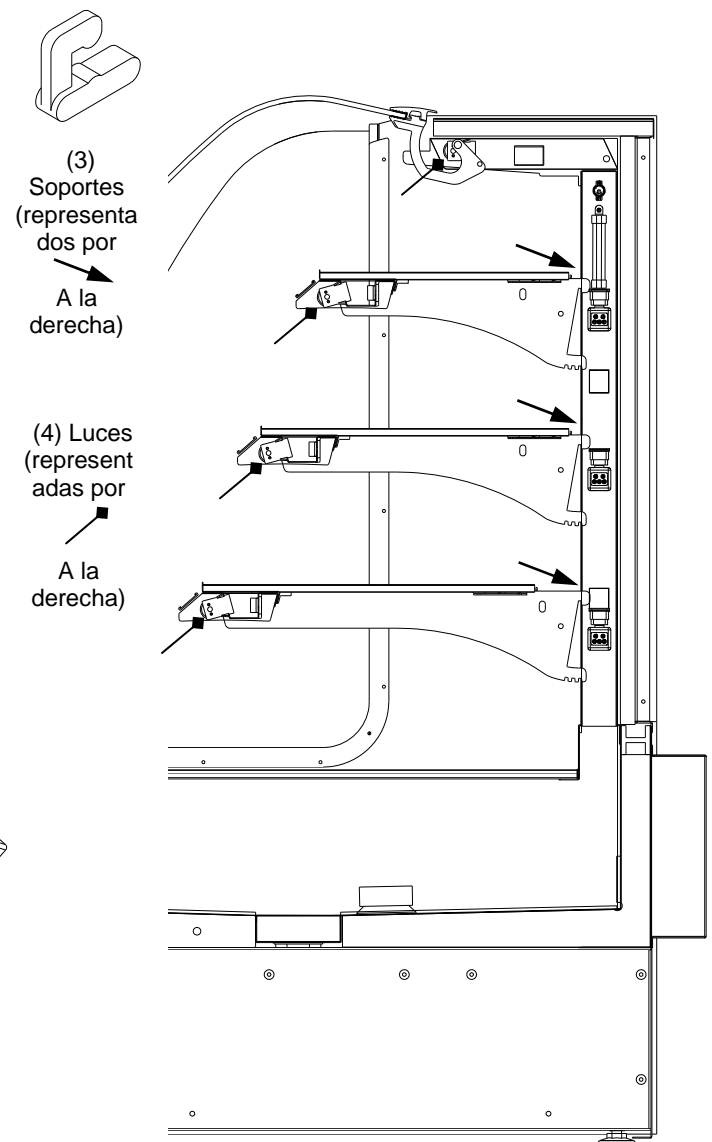
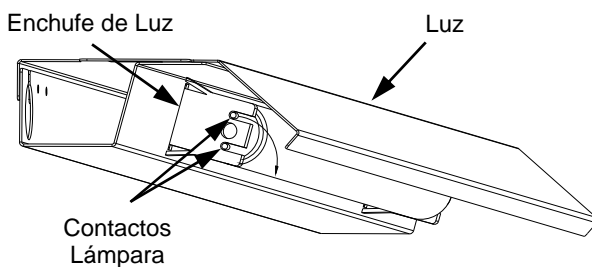

888 E. Porter Rd · Muskegon, MI 49441

PARA REPUESTOS Y SERVICIO
LLAME 1-800-433-9489



3048256
Se CONFORMA A UL STD 471
Se CONFORMA A NSF STD 7
CERTIFICADO A
CANADIENSES/CSA
ESTANDAR C22.2 NUMERO 120



MODELO HV74RSS SCROLL
NUMERO DE SERIE

SOLO MUESTRA

CALIFICACION ELECTRICA

REFRIGERANTE	120/1/60 24A
MONTO	R404A LA CANTIDAD ONZA
ONZAS	ALTO 450 / BAJO 200
PRESION DE DISENO	30A
ALTO	30A
BAJO	
CIRCUITO MINIMO	
SOBRE CARGA MAXIMA	

SOLO MUESTRA

TEMPERATURA DE SOBRE CALENTURA: 8-10°F
BTUH (UNIDAD BRITANICA TERMICA POR HORA) REQUISITOS: 9,738 BTUH@20°F SST
DESCONGELACION: 6 DESHIELO POR DIA, 45°F TERMINACION, 45 MINUTOS
PROTECCION DE FALLA

----- Muestra de Etiqueta de Unidad Refrigerada -----

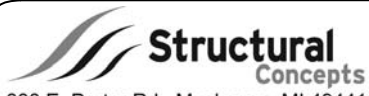

888 E. Porter Rd · Muskegon, MI 49441



3048256
Se CONFORMA A UL STD 65
CERTIFICADO A
CANADIENSES/CSA
ESTANDAR C22.2 NUMERO 120



PC5682 Remotos
Numero de Serie

120 VOLTIOS / 60 HERTZIO / SOLA FASE / 1.84 AMPERIOS
PARA REPUESTOS Y SERVICIO LLAME
STRUCTURAL CONCEPTS
EN
1-800-433-9489

SOLO MUESTRA

----- Muestra de Etiqueta de Unidad No Refrigerada -----

DIAGNOSTICO DE FALLAS

Productos se Secan	Revise la humedad relativa de la tienda.
Puertas/Vidrio No Cierran Adecuadamente	Asegurase que la unidad este alineado, nivelado y perpendicular al piso
Exhibidor no se alinea correctamente	Vea la sección Instalación de este Manual para saber como alinear y regular los niveladores (en aplicaciones paralelas)
Sistema no Opera	Revise la caja eléctrica para verificar si no hay fusible bloqueados.
	Asegurase que la unidad este conectada correctamente.
Luces del Exhibidor No Funcionan	Asegúrese que todas las luces estén conectadas o con sus tapas.
	Revise los focos para augurar una buena instalación y conexión.
	Verifique si hay focos quemados.
	Limpie polvo y suciedad de los focos para evitar pestañeo.
	Después de confirmar los anterior, si las luces aun no funcionan, revise si el lastre (s). Este procedimiento debe hacerlo un electricista certificado.

PROGRAMACIÓN DE LIMPIEZA

Limpieza	Diario	Semanal	Mensual	Actividad
Limpie Exterior de Unidad	X			Limpie vidrio lateral, vidrio curvo y la puerta de vidrio posterior (Puertas giratorias es opcional en HMG2653) con un compuesto comercial para limpiar vidrios y un suave tela.
	X			Limpie Madera, Laminado y superficies pintadas con una solución de jabón y agua caliente con una tela suave. Nunca use químicos abrasivos y telas metálicas en las unidades.
		X		Remover las puertas posterior y limpiar puerta y canal de puerta con un químico comercial o de uso casero.
Limpie el Interior de Unidad	X			La repisa puede ser limpiada con una solución de jabón y agua caliente con una tela suave
		X		Remueva la repisa y limpie con una solución de jabón y agua caliente con una tela suave.

GARANTIA

All sales by Structural Concepts Corporation (SCC) are subject to the following limited warranty. "Goods" refers to the product or products being sold by SCC.

Garantía Geografía: Es garantía para los equipos vendidos a los establecimientos en los Estados Unidos, Canada, Mexico y Peurto Rico. Equipment sold elsewhere may carry modified warranty.

Warranty; Remedies; Limitations. SCC warrants that if any Goods are found by an authorized representative of SCC not to be of good material or workmanship within one year of the date of shipments SCC will, at its option after inspection by an authorized representative, replace any defective Good or pay the reasonable cost of replacement for any such defective Goods, provided that written notice of the defect is given to SCC within 30 days of the appearance of such defect. If notice is not given within such period, any claim for breach of warranty shall be conclusively deemed to have been waived and SCC shall not be liable under this warranty. If SCC is unable to repair or replace the defective Goods, SCC shall issue a credit to the Purchaser for all or part of the purchase price, as SCC shall determine. The replacement or payment in the manner described above shall be the sole and exclusive remedy of Purchaser for a breach of this warranty. If any Goods are defective or fail to conform to this warranty, SCC will furnish instructions for their disposition. No Goods shall be returned to SCC without its prior consent.

SCC's liability for any defect in the Goods shall not exceed the purchase price of the Goods. SCC SHALL HAVE NO LIABILITY TO PURCHASE FOR CONSEQUENTIAL DAMAGES OF ANY KIND WHATSOEVER, INCLUDING, BUT NOT LIMITED TO, PERSONAL INJURY, PROPERTY DAMAGE, LOST PROFITS, OR OTHER ECONOMIC INJURY DUE TO ANY DEFECT IN THE GOODS OR ANY BREACH OF SCC, SCC SHALL NOT BE LIABLE TO THE PURCHASER IN TORT FOR ANY NEGLIGENT DESIGN OR MANUFACTURE OF THE GOODS, OR FOR OMISSION OF ANY WARNING THEREFROM.

SCC shall have no obligation or liability under this warranty for claims arising from any other party's (including Purchaser's) negligence or misuse of the Goods or environmental conditions. This warranty does not apply to any claim or damage arising for or cause by improper storage, handling, installation, maintenance, or from fire, flood, accidents, structural defects, building settlement or movement, acts of God, or other causes beyond SCC's control.

Except as expressly stated herein, SCC makes no warranty, express, implied, statutory or otherwise as to any parts or goods not manufactured by SCC. SCC shall warrant such parts or Goods only (I) against such defects, (II) for such periods of time, and (III) with such remedies, as are expressly warranted by the manufacturer of such parts of Goods. Notwithstanding the foregoing, any warranty with respect to such parts of Goods and any remedies available as a result of a breach thereof shall be subject to all of the procedures, limitations, and exclusions set forth herein.

THE WARRANTIES HEREIN ARE IN LIEU OF ALL WARRANTIES, EXPRESS, IMPLIED, STATUTORY, OR OTHERWISE. IN PARTICULAR, SCC MAKES NO WARRANTY OF MERCHANTABILITY OR FITNESS FOR A PARTICULAR PURPOSE.

No representative, agent or dealer of SCC has authority to modify, expand, or extend this Warranty, to waive any of the limitations or exclusions, or to make any different or additional warranties with respect to Goods.

Period of Limitations. No claim, suit or other proceeding may be brought by Purchaser for any breach of the foregoing warranty or this Agreement by SCC or in any way arising out of this Agreement or relating to the Goods after one year from the date of the breach. In the interpretation of this limitation on action for a breach by SCC, it is expressly agreed that there are no warranties of future performance of the goods that would extend that period of limitation herein contained for bringing an action.

Indemnifications. Purchaser agrees to indemnify, hold harmless, and defend SCC if so requested, from any and all liabilities, as defined herein, suffered, or incurred by SCC as a result of, or in connection with, any act, omission, or use of the Goods by Purchaser, its employees or customers, or any breach of this Agreement by Purchaser. Liabilities shall include all costs, claims, damages, judgments, and expenses (including reasonable attorney fees and costs).

Remedies of SCC. SCC's rights and remedies shall be cumulative and may be exercised from time to time. In a proceeding or action relating to the breach of this Agreement by Purchaser, Purchaser shall reimburse SCC for reasonable costs and attorney's fees incurred by SCC. No waiver by SCC of any breach of Purchaser shall be effective unless in writing nor operate as a waiver of any other breach of the same term thereafter. SCC shall not lose any right because it has not exercised it in the past.

Applicable Law. This Agreement is made in Michigan and shall be governed by and interpreted according to Michigan law. Any lawsuit arising out of this Agreement or the Goods may be handled by a federal or state court whose district includes Muskegon County, Michigan, and Purchaser consents that such court shall have personal jurisdiction over Purchaser.

Miscellaneous. If any provision of this Agreement is found to be invalid or unenforceable under any law, the provision shall be ineffective to that extent and for the duration of the illegality, but the remaining provisions shall be unaffected. Purchaser shall not assign any of its rights nor delegate any of its obligations under this Agreement without prior written of SCC. This Agreement shall be binding upon and inure to the benefit of SCC and Purchaser and each of their legal representatives, successors and assigns.

SCC warrants its products to be free of defects in materials and workmanship under normal use and service for a period of one (1) year from the date of delivery.

This warranty is extended only to the original purchaser for use of the Goods. It does not cover normal wear parts such as plastic tongs, tong holders, tong cables, bag holders, or acrylic dividers.

General Conditions. All service labor and/or parts charges are subject to approval by SCC. Contact the Customer Service Department in writing or call 231-798-8888.

All claims must contain the following information: (1) model & serial code number of equipment; (2) the date and place of installation; (3) the name and address of the agency which performed the installation; (4) the date of the equipment failure; and (5) a complete description of the equipment failure and all circumstances relating to that failure.

Once the claim has been determined to be a true warranty claim by SCC's Customer Service Department, the following procedure will be taken: (1) replacement parts will be sent at no charge from SCC on a freight prepaid basis; (2) reimbursement for service labor will be paid if the following conditions have been met— (a) prior approval of service agency was awarded from the Customer Service Department; and (b) an itemized statement of all labor charges incurred is received by the Customer Service Department. The cost of the service labor reimbursement will be based on straight time rates and reasonable time for the repair of the defect.

If problems occur with any compressor, notify SCC's Customer Service Department immediately. Any attempt to repair or alter the unit without prior consent from the Customer Service Department will render any warranty claim null and void. This warranty and protection plan does not apply to any condensing unit or any part thereof which has been subject to accident, negligence, misuse, or abuse, or which has not been operated in accordance with the manufacturer's recommendations or if the serial number of the unit has been altered, defaced, or removed.

Limit of Liability. The limit of liability of SCC toward the exchange cost of the original condensing unit, F.O.B. SCC, Norton Shores, MI, of each motor-compressor assembly replaced during the warranty shall not exceed manufacturer's current established wholesaler's exchange price and in no case shall the labor of removing or replacing the motor-compressor or parts thereof be the responsibility of SCC.

STRUCTURAL CONCEPTS CORPORATION
SERVICIO TÉCNICO
AGENTE SERVICIA MAESTRO
Teléfono: 011-52-55-91-71-9151